

# KOMATSU

## PW98MR-11



Midi-graafmachine

**Motorvermogen**  
50,7 kW / 68,0 PK @ 1850 tpm

**Bedrijfgewicht**  
10090 - 10760 kg

**Bakcapaciteit**  
max. 0,282 m<sup>3</sup>

# Grote veelzijdigheid, laag brandstofverbruik en veilige prestaties in krappe ruimtes

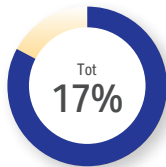

## Bespaar tijd

Efficiënter brandstofverbruik: +17 % t.o.v. 10-serie  
Hogere productiviteit: +5 % t.o.v. 10-serie

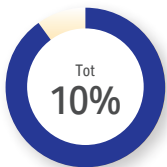

## Bespaar kosten

Lager brandstofverbruik:  
-10 % t.o.v. 10-serie

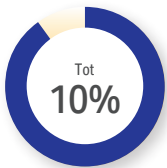

## Meer veelzijdigheid

Oliestroom van uitrustingsstukken:  
+10 % t.o.v. 10-serie

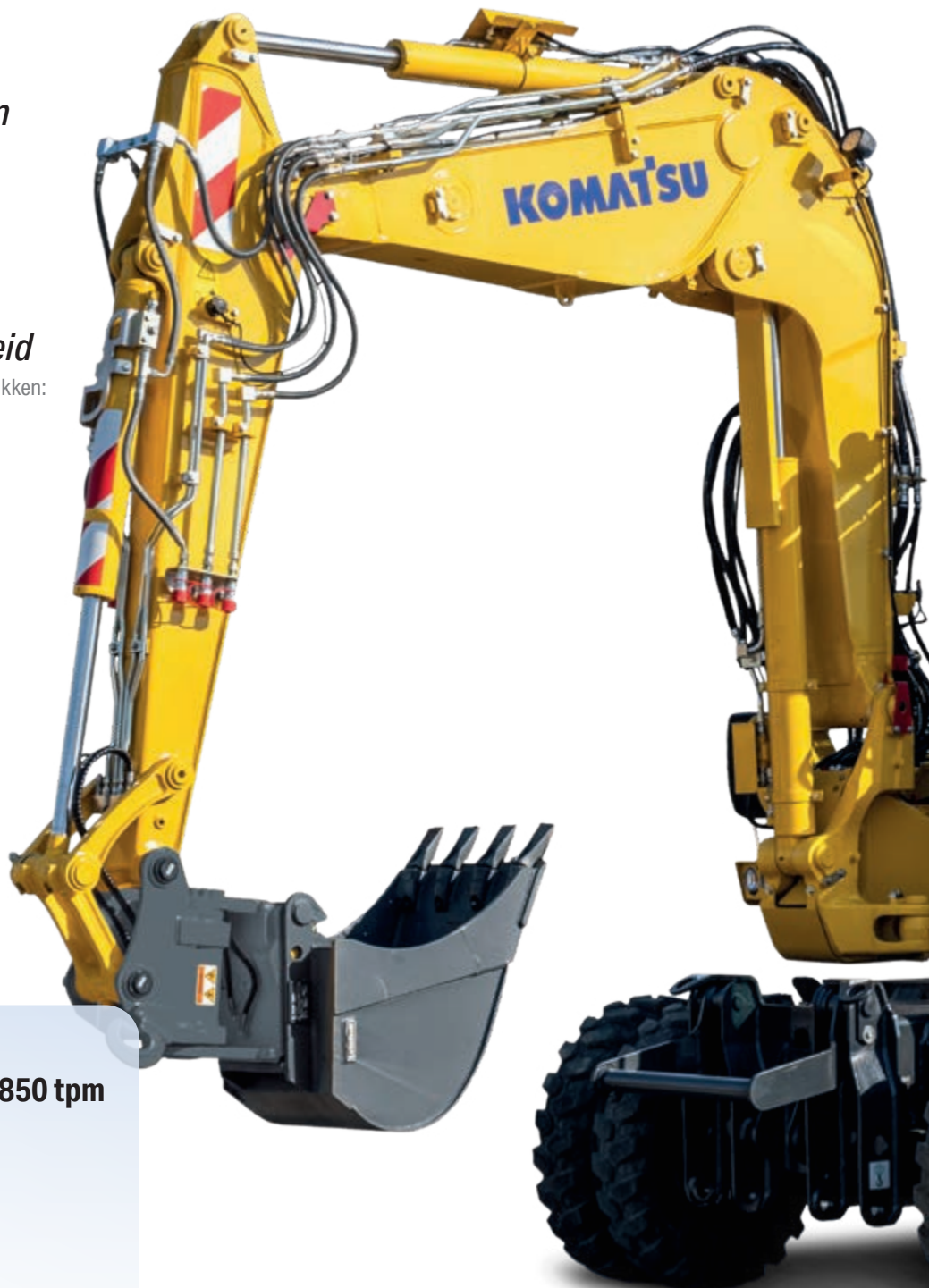

Motorvermogen

**50,7 kW / 68,0 PK @ 1850 tpm**

Bedrijfgewicht

**10090 - 10760 kg**

Bakcapaciteit

**max. 0,282 m<sup>3</sup>**

## Krachtig en milieuvriendelijk

- Motor met laag brandstofverbruik die voldoet aan de Stage V EU-emissievoorschriften
- Geïntegreerd DPF-deeltjesfilter met een reinigingsinterval van 6000 uren
- 6 selecteerbare werkmodi
- Ventilator koppeling met hoge viscositeit
- Komatsu brandstofbesparingstechnologie

## Eersteklas comfort

- Ruime en comfortabele cabine
- Proportionele controle op joystick voor extra functies
- Multifunctionele monitor met 7" LCD-kleurenbeeldscherm met hoge resolutie
- Uitrustingsstukken wisselen via het monitorpaneel

## Totale veelzijdigheid

- 4-wielsturing met 3 besturingsmodi
- Voortreffelijke mobiliteit in nauwe ruimtes
- Innovatief design van tweedelige giek
- Lehnhoff Powertilt verkrijgbaar als optie af fabriek
- Komatsu Integrated Attachment Control (KIAC) (optie)
- 100% differentieelvergrendeling voor een betere tractie

## Veiligheid eerst

- LED werklampen (standaard)
- Achteruit- en zijkijkcamerasysteem
- Steekt slechts 310 mm uit over de banden
- Neutraalstand herkenningssysteem
- Noodstop schakelaar voor de motor
- Gordel met verklikker

## Gemakkelijk onderhoud

- Meer onderhoudsinformatie op de monitor
- Brede toegangsdeuren voor onderhoud
- Blad- en stempelpootcilinders met ingebouwde terugslagklep

## Komtrax

- Draadloos Komatsu-monitoringsysteem
- Geïntegreerde communicatieantenne
- 4G mobiele communicatie
- Verbeterde operationele gegevens en rapporten



## Krachtig en milieuvriendelijk



### Prestaties en milieu

De EU Stage V-motor is milieuvriendelijk en heeft geen nabehandelingssysteem met selectieve katalytische reductie nodig. Samen met de compacte afmetingen maakt dat van de PW98MR-11 de ideale keuze voor werkzaamheden in krappe ruimtes en verstedelijkte gebieden.

### Hoge productiviteit en brandstofbesparing

De machinist kan al naargelang de belasting kiezen uit wel 6 werkmodi met bijbehorende instellingen voor het motortoerental, de pompopbrengst en de systeemdruk. Prioriteit kan worden gegeven aan ofwel de snelheid, voor hogere productiviteit, ofwel aan het brandstofverbruik, voor lichtere toepassingen.

### Uitstekende rijprestaties

Graafmachines op banden moeten snel op en tussen werkerreinen kunnen bewegen. Om de mobiliteit te verhogen, beschikt de PW98MR-11 over een verbeterde aandrijflijn, waarmee de rijnsnelheid hoger wordt, ook op hellingen. De oscillerende vooras, die manueel kan worden vastgezet via een schakelaar op het dashboard, zorgt zelfs voor nog betere prestaties op hellingen.

### Groot hefvermogen

Niet alleen de compacte afmetingen van de PW98MR-11 zijn toonaangevend, ook de hefprestaties zijn ongeëvenaard. Dankzij de combinatie van vermogen, praktische afmetingen en volledige controle is de PW98MR-11 de eerste keus voor zware heftoepassingen, maar ook voor eenvoudig graafwerk in smalle straten en bij weg- en rioleringswerkzaamheden.

## Eersteklas comfort

### Verhoogd comfort

De verwarmde luchtgeveerde stoel met hoge rugleuning en volledig instelbare armleuningen vormt de ruime cabine om tot een comfortabele werkomgeving, waar de machinist weinig last krijgt van vermoeidheid. Ook het uitstekende zicht en de ergonomische bediening dragen bij tot een maximale productiviteit van de machinist.

### Optimale uitrusting voor de machinist

Standaard is er een proportionele bedieningsknop aanwezig, waarmee de uitrustingsstukken veilig en precies bediend kunnen worden. De machinist kan zijn mobiele telefoon op de Bluetooth®-radio van de machine aansluiten. Verder is in de cabine ook een 12 volt-aansluiting aanwezig (optie).

### Geluidsarm ontwerp

Komatsu graafmachines zijn bijzonder geschikt voor werkzaamheden in verstedelijkte gebieden en hebben milieuvriendelijke lage externe geluidsniveaus



Praktische, ergonomische en precieze bediening



Ergonomisch ontworpen schakelaars



Achteruit- en zijkijkcamerasysteem

## Totale veelzijdigheid



### Eenvoudige bediening

Het bedieningsconcept van de PW98MR-11 maakt het voor de machinist mogelijk om de machine volledig met zijn vingertoppen te bedienen. Rijrichting, uitrustingen voor het onderstel en handmatige asblokkering kunnen via schakelaars op de besturingsjoysticks of op het dashboard worden bediend. De machinist kan (zonder zijn hand eraf te halen) de functie van de rechterjoystick omschakelen tussen bediening van de giek en bediening van het onderstel, waardoor hij de volledige en precieze controle heeft over het parallelle grondschiufblad.

### Werken in nauwe ruimtes

De PW98MR-11 met korte draaicirkel levert optimale kracht en graafsnelheid en dit zelfs in besloten ruimtes waar de traditionele machines niet ingezet kunnen worden: binnenplaatsen, wegwerkzaamheden, afbraakwerken, rioleringen, enz. Zijn robuustheid en uitstekende stabiliteit garanderen maximale veiligheid voor de machinist en optimale betrouwbaarheid in alle situaties. De machine steekt slechts 310 mm over de banden uit.



### 4-wielaandrijving

Er kan gekozen worden uit 3 besturingsmodi: 2-wielsturing (voor gewoon rijden), 4-wielsturing (om snel en behendig te werken) en krabbesturing (voor smalle ruimtes). Dit verzekert een uitstekende wendbaarheid en manoeuvreerbaarheid. Veranderen van besturingsmodus gaat makkelijk en veilig: je hoeft enkel op een schakelaar te drukken. Tijdens het werken kan de voorste pendelas op 3 manieren worden vastgezet voor verhoogde stabiliteit: Door het rempedaal volledig in te drukken, door een schakelaar te bedienen op de PPC hendel of op het rechter dashboard.

## Gemakkelijk onderhoud



### Zeer onderhoudsvriendelijk

Komatsu heeft de PW98MR-11 zo ontworpen dat alle centrale onderhoudspunten eenvoudig toegankelijk zijn. Daardoor worden routine-onderhoud en andere onderhoudsbeurten minder snel overgeslagen en als gevolg daarvan kunnen onkosten door stilstand worden voorkomen.

### Oliefilters met lange levensduur

Het originele hydraulische oliefilter van Komatsu maakt gebruik van hoog kwalitatief filtermateriaal met lange vervangingsintervallen, wat een aanzienlijke besparing in de onderhoudskosten oplevert.

### Eenvoudige toegang

Dankzij de grote deuren en motorkap zijn alle dagelijkse servicepunten makkelijk toegankelijk. De filters zijn centraal gemonteerd en de vereiste onderhoudstermijnen zijn langer om machinestilstand tot een minimum te beperken. De radiator, nakoeler en oliekoeler zijn gemaakt van aluminium om de efficiency te verhogen en zijn parallel gemonteerd, zodat ze sneller kunnen worden gereinigd.

### Elektrische brandstof-vulpomp

De PW98MR-11 beschikt standaard over een brandstof-vulpomp met automatische uitschakelfunctie, waarmee gewoon uit een vat kan worden getankt.



Alle belangrijke onderhoudspunten zijn goed bereikbaar vanaf de grond



Laterale radiateuropstelling voor vlotte reiniging



Centraal gemonteerde filters

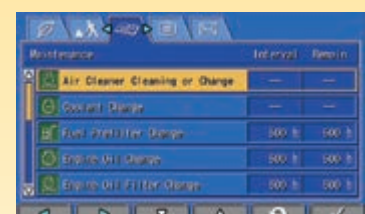

De LCD-monitor geeft informatie over defecten en vervangingstijden



## Een evolutionaire interface

Nuttige informatie is nu gemakkelijker dan ooit te vinden en te begrijpen met de verbeterde monitor interface. U hoeft enkel de F3-toets in te drukken, en u krijgt het hoofdscherm met de lopende werkzaamheden te zien.

## Lagere operationele kosten

De Komatsu ICT draagt bij tot lagere bedrijfskosten door te zorgen voor een comfortabel en efficiënt beheer van de activiteiten. Ze verhoogt de klantentevredenheid en de competitiviteit van onze producten.

## Breedbeeld monitor

Deze kan makkelijk aan uw wensen worden aangepast via enkele (functie)toetsen, terwijl u ook kunt kiezen uit 26 talen. Hierdoor zijn de meeste functies alsook de operationele informatie binnen handbereik.

Voorzien van universele leidingen voor uitrustingsstukken zoals brekers, omschakeling naar lagedrukstand met een eenvoudige druk op de brekermodusknop van het monitorpaneel.



Eco-meter, eco-functie, een instelbare motorstop en de nieuwe automatische vrijloofunctie dragen allemaal bij tot een verdere afname van het brandstofverbruik

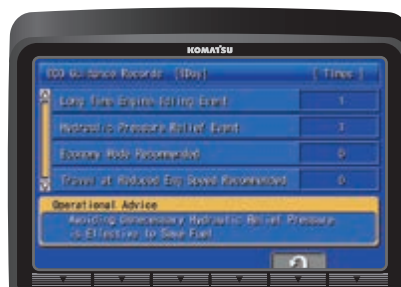

Eco-bedieningsoverzicht

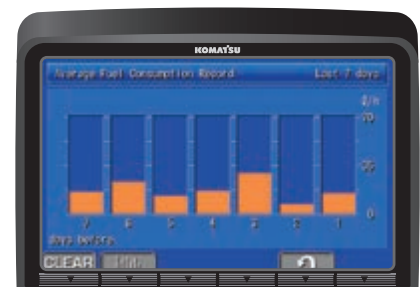

Historiek brandstofverbruik



## Informatie- en communicatietechnologie



### Kennis

Op alle belangrijke vragen over uw machines krijgt u vlot antwoord: wat doen ze, wanneer zijn er werkzaamheden verricht, waar bevinden ze zich, hoe kunnen ze efficiënter worden gebruikt en wanneer moet er onderhoud worden uitgevoerd. Gegevens over de prestaties worden via draadloze communicatietechnologie (satelliet, GPRS of 4G, afhankelijk van de model) van uw machine naar uw computer en uw Komatsu-importeur gestuurd, die de gegevens op een specialistische manier kan analyseren.

### Gemak

Met Komtrax kunt u uw machinepark gemakkelijk beheren, waar u ook bent. De gegevens worden geanalyseerd en in kaarten, lijsten, grafieken en diagrammen weergegeven die u intuïtief kunt gebruiken. Zo kunt u anticiperen op het soort onderhoudsbeurt en de onderdelen die uw machines nodig hebben of problemen aanpakken voordat de technici van Komatsu ter plaatse zijn.



### De oplossing voor hogere productiviteit

Komtrax is het nieuwste van het nieuwste op het gebied van draadloze controletechnologie. Via PC, smartphone of tablet verkrijgt u hiermee duidelijke informatie over uw machinepark en uitrusting, zodat u de kosten kunt drukken en optimale prestaties uit uw machines kunt halen. Dit geïntegreerd, ondersteunend netwerk maakt proactief en preventief onderhoud mogelijk, wat aanzienlijke productiviteit kan opleveren.

### Vermogen

Met de gedetailleerde informatie die Komtrax dag en nacht, dag in dag uit levert, heeft u het vermogen om beter dagelijkse en beslissingen op lange termijn te nemen – zonder extra kosten. U kunt anticiperen op problemen, onderhoudsschema's aanpassen, stilstand tot een minimum beperken en ervoor zorgen dat uw machines op de juiste plek blijven, namelijk op de locaties waar ze werken.



## Specificaties

### Motor

Model	Komatsu SAA3D95E-1
Type	Common rail directe dieselinjectie, watergekoeld, 4-takt, intercooler turbolader
Motorvermogen	
bij een nominal motortoerental van	1850 tpm
ISO 14396	50,7 kW / 68,0 PK
ISO 9249 (nettovermogen)	50,6 kW / 67,8 PK
Aantal cilinders	3
Boring × slag	95 × 115 mm
Cilinderinhoud	2445 cm <sup>3</sup>
Max. koppel / motortoerental	339 Nm / 1400 tpm
Type luchtfilter	Luchtfilter met dubbel element, droog, automatische stofscheiding en vervuilingindicatie
Brandstof	Dieselbrandstof volgens EN590 Klasse 2/ Graad D. Paraffinebrandstof (HVO, GTL, BTL) mogelijk volgens EN15940:2016

### Transmissie

Hydrostatische transmissie met vierwielaandrijving. Een rijmotor met kruipfunctie en een versnellingsbak met 2 standen.	
Max. trekkracht	5300 daN (5400 kg)
Max. rijnsnelheid	
Kruipen / Lo / Hi	4 / 10 / 30 km/h

### Assen

Rij- en stuurassen met epicyclische reductietandwielen in de naven. Het schommelen van de vooras kan geblokkeerd worden door middel van twee hydraulische zuigers.	
Banden	
Dubbele banden (standaard)	8,25 - 20
Enkele banden (optie)	500 / 45-20

### Remmen

Type	Hydraulisch bediend, met pedaal, met behulp van twee dubbelcircuitpompen, inwerkend op oliebadremmen met meerdere schijven op de vier wielen
Bedrijfsremmen	Hydraulisch bediend via een pedaal, inwerkend op de vier wielen

### Hydraulisch systeem

Type	HydrauMind. Gesloten centrumsysteem met belastingdetectie- en drukcompensatieventielen
Hoofdpompen	
Pomp voor	Giek, arm, bak, armbeweging, zwenken, rijden, stempelpoten, blad en uitrustingsstukken
Type	Axiale plunjermotor met variabele capaciteit
Max. debiet	165 l/min
Pomp voor	Stuursysteem
Type	Tandwielpompe met vaste capaciteit
Max. debiet	22 l/min
Pomp voor	Servocircuit
Type	Tandwielpompe met vaste capaciteit
Max. debiet	12 l/min
Hydraulische motoren	
Rijden	1 × axiale plunjermotor met variabele capaciteit
Zwenken	1 × axiale plunjermotor met houdrem zwenkmechanisme
Instelling overdrukkelep	
Zwenken	20,6 MPa (210 kg/cm <sup>2</sup> )
Rijden en werkuitrusting	26,5 MPa (270 kg/cm <sup>2</sup> )
Graafkracht bak (ISO 6015)	6130 daN (6250 kgf)
Kracht van de arm, 1650 mm arm (ISO 6015)	4150 daN (4230 kgf)

### Stuursysteem

Hydraulisch besturingssysteem dat inwerkt op zowel de voor- als de achterwielen via hydraulische cilinders met dubbele staaf in de assen. De machinist kan drie soorten besturing kiezen via een elektrische schakelaar.

Tweewielsturing	
Vierwielsturing	
Krabbesturing	
Sturingsstraal	
Tweewielsturing	6450 mm
Vierwielsturing	4040 mm

### Zwenksysteem

Aangedreven door	Hydraulische motor
Zwenkreductie	Planetaire tandreductiekast
Smering draaicirkel	In olie gedompeld
Zwenkremmen	Automatisch, met in olie gedompelde schijven

## Bijulcapaciteiten tijdens onderhoud

Brandstoftank	125 l
Koelsysteem	17 l
Motorolie	10,5 l
Differentieel (elke as)	9 l
Versnellingsbak	1,5 l
Zwenkaandrijving	2,8 l

## Bedrijfgewicht (benaderend)

	Bedrijfgewicht	Breedte
Met blad achteraan	10260 kg	2350 mm
Met stempelpoten achteraan	10090 kg	2330 mm
Met blad en stempelpoten	10570 kg	2350 mm

Bedrijfgewicht, inclusief arm van 1650 mm, bak van 0,28 m<sup>3</sup> (ISO 7451), machinist, vloeistoffen, gevulde tank en standaarduitrusting (ISO 6016) en banden 500 / 45-20. Met dubbele banden 8.25-20: +160 kg  
Max. toegelaten totaal gewicht 11000 kg

## Cabine

Geluidsarme cabine met veiligheidsglas, te openen voorruit, dakraam, schuifdeur met slot, ruitenwisser, elektrische claxon, verstelbare bestuurdersstoel met dubbele rail, besturingsysteem en instrumenten, instelbare joysticks. Inlaat voor omgevingslucht.

## Milieu

Motoruitstoot	Voldoet volledig aan de EU Stage V uitstootemissionormen
Geluidsniveaus	
LwA Extern geluid	99 dB(A) (2000/14/EC Stage II)
LpA Geluid machinist	76 dB(A) (ISO 6396 dynamisch)
Trillingsniveaus (EN 12096:1997)	
Hand/arm	≤ 2,5 m/s <sup>2</sup> (onzekerheidsfactor K = 0,58 m/s <sup>2</sup> )
Lichaam	≤ 0,5 m/s <sup>2</sup> (onzekerheidsfactor K = 0,22 m/s <sup>2</sup> )
Bevat het gefluoreerde broeikasgas HFC-134a (GWP 1430). Hoeveelheid gas 0,7 kg, CO <sub>2</sub> -equivalent 1,0 t.	

## Afmetingen van de Machine

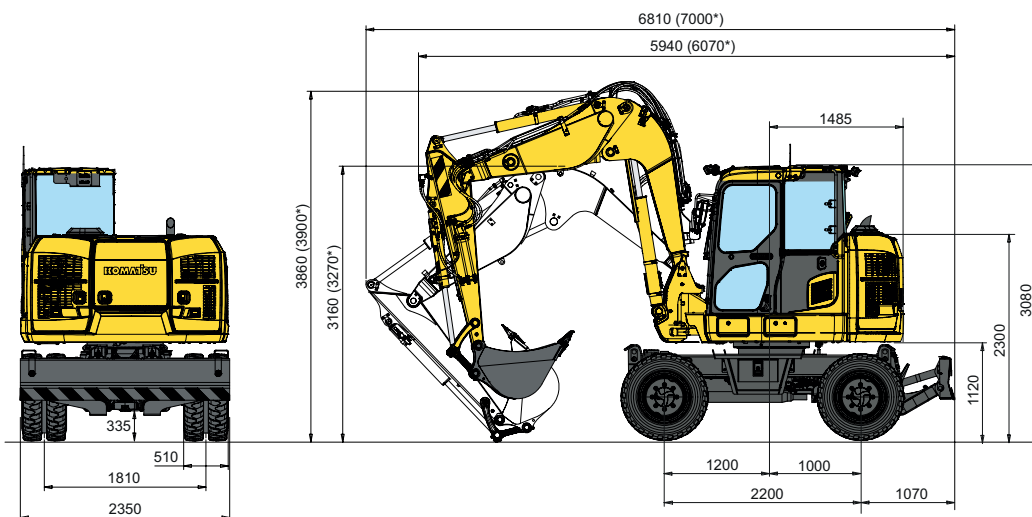

Alle afmetingen met enkele banden 18 x 19.5  
\* met 1900 mm arm

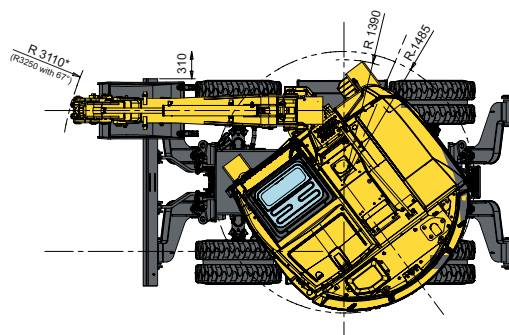

## Werkbereik

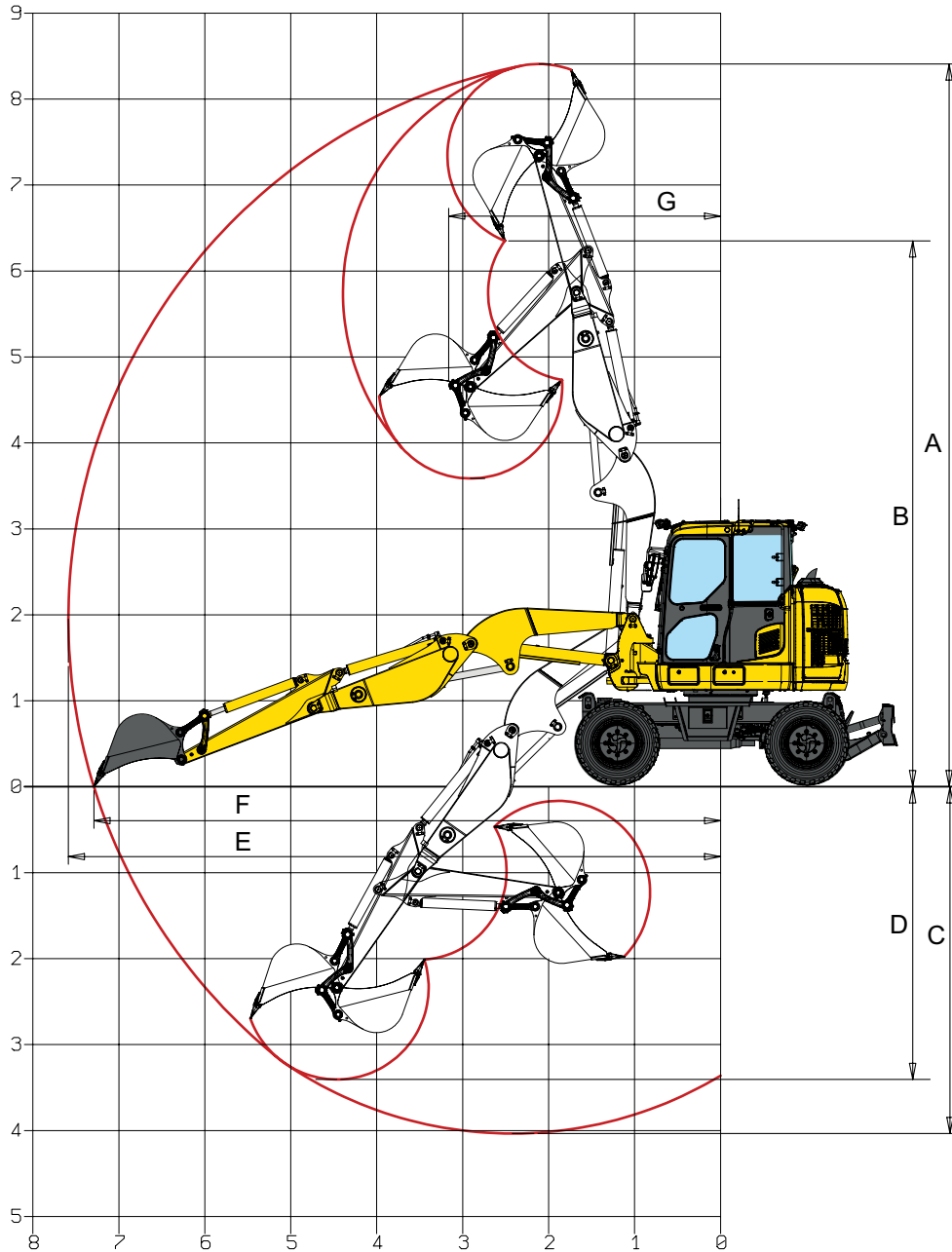

### Werkbereik

Armlengte	1650 mm	1900 mm
A Max. graafhoogte	8400 mm	8630 mm
B Max. storthoogte	6330 mm	6525 mm
C Max. graafdiepte	4055 mm	4305 mm
D Max. graafdiepte voor verticale wand	3415 mm	3650 mm
E Max. graafbereik	7585 mm	7835 mm
F Max. graafbereik op maaiveldhoogte	7290 mm	7560 mm
G Min. zwenkradius	3165 mm	3350 mm

## Hefvermogen

A – Bereik vanaf zwenkmiddelpunt









 – Hefvermogen over voorkant

B – Hoogte bakhaak

 – Hefvermogen over zijkant

De gegevens en specificaties verwijzen naar de machine in overeenstemming met de richtlijnen 89/392/EG en EN 474-5. Door de bak, het verbindingstuk of de cilinder te verwijderen, kan het hefvermogen met de respectieve gewichten worden verhoogd. Hefcapaciteit inclusief bak van 650 mm (185 kg), dubbele wielen (8.25-20), blad, hendels en cilinder.

### Met blad en stempelpoten omhoog

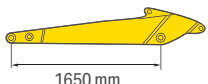
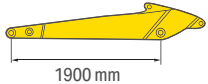
Armlengte	A		Max.		6,0 m		5,0 m		4,0 m	
	B									
 1650 mm	4,5 m	kg 1360	960	1390	980	*1750	1370	*1930	*1900	
	3,0 m	kg 1170	810	1370	960	1880	1280	*2520	1770	
	1,5 m	kg 1130	780	1300	910	1700	1180			
	0,0 m	kg 1150	790	1260	850	1620	1090	2240	1480	
	-1,5 m	kg 1450	990			1660	1130	2300	1530	
 1900 mm	4,5 m	kg 1360	970	1440	1030	*1710	1430	*1850	*1790	
	3,0 m	kg 1180	830	1410	1000	*2000	1320	*2380	1830	
	1,5 m	kg 1140	800	1330	940	1720	1220	2380	1610	
	0,0 m	kg 1080	730	1240	840	1600	1070	2220	1460	
	-1,5 m	kg 1320	900			1630	1090	2260	1490	

#### OPMERKING:

Hefvermogens zijn gebaseerd op ISO standaard 10567. Hefvermogens overschrijden de volgende percentages niet: 87% van het hydraulisch vermogen, 75% van het kantelvermogen. Graafmachines die worden gebruikt voor hefwerkzaamheden moeten voldoen aan de ter plekke geldende voorschriften en moeten voorzien zijn van slangbreukbeveiligingen (op giek en arm) en een waarschuwingsalarm bij overbelasting conform EN474-5.

- De waardes voorzien van een asterisk (\*) zijn beperkt door het hydraulische systeem.
- Berekeningen zijn gebaseerd op een machine op een stabiele en vlakke ondergrond.
- Het hefpunt is een hypothetische haak geplaatst achter de bak.

### Bakcapaciteit (ISO 7451)

Bakcapaciteit	m <sup>3</sup>	0,107	0,171	0,181	0,235	0,282
Bakbreedte (met scherpe kant)	mm	350	450	550	650	750

## Standaard en optionele uitrusting

### Motor

Komatsu SAA3D95E-1, direct ingespoten common rail turbodieselmotor	●
Conform EU Stage V	●
Aanzuigende fan en radiator met fijnmazig rooster	●
Automatisch opwarmstelsel voor de motor	●
Beveiligingssysteem tegen oververhitting van de motor	●
Motortoerental regelknop	●
Automatische toerentalverlaging	●
Instelbare motorstop	●
Noodstopchakelaar	●
Startblokkering middels code	●
Dynamo 24 V / 60 A	●
Startmotor 24 V / 4,5 kW	●
Accu's 2 × 12 V / 65 Ah	●

### Hydraulisch systeem

Elektronisch gesloten loadsensing hydraulisch systeem (E-CLSS) (HydrauMind)	●
6-werkstanden selectiesysteem: Powerstand, economystand, brekerstand, attachment power en attachment economy mode, en hefstand	●
Verstelbare bedieningshendel voor arm-, bak-, hef- en zwenkbeweging met schuifknop voor proportionele bediening van uitrustingen en 5 extra knoppen, met vooruit-neutraal-achteruit schakelaar	●
Een bijkomend 2-wegs serviceventiel met hydraulische leiding voor uitrustingsstukken op giek en arm (HCU-A)	●
Aanvullend extra hydraulisch circuit (HCU-B)	●
Overdrukklep op servicespoel	●
Tweede extra hydraulisch circuit (HCU-C) + voorbereiding voor hydraulische snelkoppeling	●
Komatsu Integrated Attachment Control (KIAC) (HCU-C)	○
Extra hydraulische functies	○
Lehnhoff Powertilt	○
Lehnhoff snelwissel	○

### Rijaandrijving en reminrichting

Hydrostatische rijaandrijving met 3 snelheden	●
Hydraulische bedrijfs- en parkeerremmen	●
Oscillerende vooras (± 6°) met automatische en manuele cilindervergrendeling	●
Cruise control	●
100% differentiële vergrendeling	●
Versie 20, 25 en 30 km/h	○

### Cabine

Groot dakvenster, opklapbare voorruit met vergrendeling, verwijderbare onderste ruit, voorste ruitenwisser met interval, sigarettenaansteker, vloermat	●
Verwarmde luchtgeveerde stoel met hoge rugleuning en lendensteun, armsteunen en oprolbare veiligheidsgordel	●
Bedieningshendel met vooruit-neutraal-achteruit schakelaar	●
Automatische airconditioning (climate control)	●
24 Volt voeding	●
Bekerhouder	●
Regenkap boven voorruit	●
Radio met Bluetooth	○
1 × 12 Volt voeding	○

### Onderhoud

Automatische ontluchting brandstofleiding	●
Luchtfilter met dubbel element, automatische stofafvoer en vervuilingindicatie	●
Komtrax – Draadloos Komatsu-monitoringsysteem (4G)	●
Multi-functionele, video-compatible kleurenmonitor met beheers- en bewakingssysteem voor de werkuitrusting (EMMS) en rendementsadvies	●
Gereedschapset	●

### Veiligheidsvoorzieningen

Achteruit- en zijrijcamera'systeem	●
Elektrische claxon	●
Overlast signalering	●
Achteruitrijalarm	●
Veiligheidsventiel op hefcilinders	●
Grote armleuning en achteruitkijkspiegels	●
Hoofdschakelaar accu	●
ROPS (ISO 12117) - OPG (ISO 10262) niveau 1	●
Noodstopchakelaar voor de motor	●
Gordel met verklikker	●
Neutraalstand herkenningssysteem	●
Veiligheidsventiel op armcilinder	●
Zijspiegel (rechterkant)	●
OPG-beschermingsniveau 2 aan de bovenkant van de cabine	○
Zwaailicht	○
Achteruitrijalarm (met witte ruis)	○

## Ledverlichting

2 werklampen op de giek	●
4 werklampen op cabine vooraan	●
Werklamp op cabine achteraan	●

## Onderstel

Dubbele banden 8.25-20	●
Dozerblad (voor of achter)	●
Enkele banden 500 / 45-20	○
Blad vooraan en stempelpoten achteraan	○
2 of 4 stempelpoten, individueel instelbaar	○
Bumpers	○
Trekhaak	○

## Werkuitrusting

Tweedelige giek met cilinderbescherming	●
1650 mm arm	●
1900 mm arm	●
Bakken (350 - 750 mm)	○
Bak voor het uitdiepen van sloten van 1500 mm	○
Bak voor het graven van sloten van 1650 mm (52°)	○
Drukstuk met hijssoog	○

## Andere uitrusting

Standaard contragewicht	●
Elektrische brandstofpomp met automatische afslag	●
Biologisch afbreekbare olie voor hydraulisch systeem	○
Speciale verf	○

Andere uitrusting beschikbaar op aanvraag

- standaard uitrusting
- optionele uitrusting



Achteruit- en zijkijkcamerasysteem (standaard)



LED werklampen (standaard)



Aanvullende extra hydraulische functies (optie)



Blad- en stempelpootcilinders met ingebouwde terugslagklep (standaard)

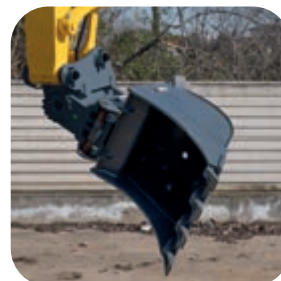

Komatsu levert ook een breed gamma uitrustingsstukken. Uw Komatsu-dealer staat klaar om u in de keuze van de beste opties bij te staan.



Deze brochure bevat mogelijk uitrustingen en opties die niet in uw land beschikbaar zijn. Gelieve contact op te nemen met uw plaatselijke Komatsu-verdeler voor meer informatie. Materialen en technische gegevens kunnen worden gewijzigd zonder voorafgaande kennisgeving.

---

Uw Komatsu-partner:

**KOMATSU**

[komatsu.eu](https://www.komatsu.eu)

